

Документ подписан простой электронной подписью
Информация о владельце:
ФИО: Минцаев Магомед Шамсудинович
Должность: Ректор
Дата подписания: 18.11.2023 09:51:06
Уникальный программный ключ:
236bcc35c296f119d6aafdc22836b21db52dbc07971a86865a583595b4704cc

МИНИСТЕРСТВО НАУКИ И ВЫСШЕГО ОБРАЗОВАНИЯ РОССИЙСКОЙ ФЕДЕРАЦИИ
ГРОЗНЕНСКИЙ ГОСУДАРСТВЕННЫЙ НЕФТЯНОЙ ТЕХНИЧЕСКИЙ УНИВЕРСИТЕТ
имени академика М.Д. Миллионщикова

Прикладная геофизика и геоинформатика

УТВЕРЖДЕН
на заседании кафедры
«__» _____ 202_ г., протокол № __
аведующий кафедрой

_____ М.А. Саидов

ФОНД ОЦЕНОЧНЫХ СРЕДСТВ ПО УЧЕБНОЙ ДИСЦИПЛИНЕ

«Инженерная графика»

Специальность

21.05.03 «Технология геологической разведки»

Специализация

«Геофизические методы исследования скважин»

квалификация

горный инженер-геофизик



Составитель _____ / А.А. Шуаипов/

Грозный – 2023

ПАСПОРТ
ФОНДА ОЦЕНОЧНЫХ СРЕДСТВ ПО УЧЕБНОЙ ДИСЦИПЛИНЕ
«Инженерная графика»

№ п/п	Контролируемые разделы дисциплины	Код контролируе мой компетенци и (или ее части)	Наименование оценочного средства
1.	Конструкторская документация Оформление чертежей	ПК-3	Текущий контроль Рубежный контроль
2.	Элементы геометрии деталей Изображения, надписи, обозначения	ПК-3	Рубежный контроль Текущий контроль
3.	АксонOMETрические проекции деталей	ПК-3	Текущий контроль Рубежный контроль
4.	Изображения и обозначения элементов деталей	ПК-3	Текущий контроль Рубежный контроль
5.	Изображение и обозначение резьбы	ПК-3	Текущий контроль Рубежный контроль
6	Рабочие чертежи деталей	ПК-3	Текущий контроль Рубежный контроль
7	Пользовательский интерфейс	ПК-3	Текущий контроль Рубежный контроль
8	Использование примитивов	ПК-3	Текущий контроль Рубежный контроль
9	Создание двумерных чертежей	ПК-3	Текущий контроль Рубежный контроль

ПЕРЕЧЕНЬ ОЦЕНОЧНЫХ СРЕДСТВ

№ п/п	Наименование оценочного средства	Краткая характеристика оценочного средства	Представление оценочного средства в фонде
1	<i>Рубежная аттестация</i>	Средство контроля усвоения учебного материала темы, раздела или разделов дисциплины, организованное как учебное занятие в виде собеседования преподавателя с обучающимися	Вопросы/тесты по темам / разделам дисциплины для первой и второй рубежных аттестаций
2	<i>Лабораторная работа</i>	Средство проверки умений применять полученные знания для решения задач определенного типа по теме или разделу учебной дисциплины.	Задания для выполнения лабораторных работ
3	<i>Реферат</i>	Продукт самостоятельной работы студента, представляющий собой краткое изложение в письменном виде полученных результатов теоретического анализа определенной научной (учебно-исследовательской) темы, где автор раскрывает суть исследуемой проблемы, приводит различные точки зрения, а также собственные взгляды на нее	Темы рефератов

РУБЕЖНЫЙ КОНТРОЛЬ

Вопросы к первой рубежной аттестации

1. Предмет «Инженерная графика», цели и задачи
История развития дисциплины
Стандарты ЕСКД, требования предъявляемые стандартами ЕСКД
2. Основные стандарты – форматы, линии, шрифты, масштаб

- Оформление чертежей, построение углового штампа
3. Изображения – виды, разрезы, сечения. Определение вида, разрезов и сечений
Расположение основных видов, пример построения
 4. Построение проекционного чертежа, примеры построения
 5. Простые разрезы – примеры построения
Сложные разрезы – примеры построения
Местные разрезы – примеры построения
 6. Аксонометрические проекции

- Определения изометрических проекций (прямоугольная изометрическая проекция).
Вывод коэффициента искажения при построении изометрических проекций.
Расположение осей в прямоугольной изометрии
7. Построение в изометрии окружностей (эллипсов)
 8. Геометрические фигуры в изометрии

- Построение геометрических фигур в изометрии (призма, цилиндр, деталь)
Построение изометрии детали с вырезом одной четверти
9. Резьбы, виды резьб, обозначение и применение резьб
 10. Изображение резьбы на чертеже, резьбовые детали и их соединения
 11. Построение резьбовых деталей: гайка, шпилька, болт
 12. Построение изображения соединения болтом, винтом, шпилькой

- Выполнение эскизов, определение
13. Правила выполнения эскизов – пример построения
 14. Построение рабочих чертежей. Примеры построения
 15. Изображение сборочных единиц, примеры построения сборочных единиц
 16. Оформление сборочных чертежей

Спецификации на сборочных чертежах

Образец билета к первой рубежной аттестации
Грозненский государственный нефтяной технический университет
им.акад. М.Д. Миллионщикова

Дисциплина: «Инженерная графика»

Билет № _____

1. Построение рабочих чертежей. Примеры построения
2. Построение изображения соединения болтом, винтом, шпилькой

УТВЕРЖДАЮ:

«__» _____ 20__ зав.каф. _____ М.А. Саидов

Вопросы ко второй рубежной аттестации

1. Введение в Auto CAD-2007
- 2 Пользовательский интерфейс
3. Свойства примитивов
4. Использование примитивов
5. Создание двумерных чертежей.
6. Редактирование примитивов.
7. Простановка размеров
8. Сохраненные работы.
9. Вопросы печати
10. Примеры выполнения чертежа детали

Образец билета ко второй рубежной аттестации
Грозненский государственный нефтяной технический университет
им.акад. М.Д. Миллионщикова

Дисциплина: «Инженерная графика»

Билет № _____

1. Свойства примитивов
2. Простановка размеров

УТВЕРЖДАЮ:

«__» _____ 2014 зав.каф. _____ М.А. Саидов

Вопросы к зачету по дисциплине «Инженерная графика»:

- 1 Предмет «Инженерная графика», цели и задачи.
2. История развития дисциплины.
3. Стандарты ЕСКД, требования предъявляемые стандартами ЕСКД.

2. Основные стандарты – форматы, линии, шрифты, масштаб.
4. Оформление чертежей, построение углового штампа.
5. Изображения – виды, разрезы, сечения. Определение вида, разрезов и сечений.
6. Расположение основных видов, пример построения.
7. Построение проекционного чертежа, примеры построения.
8. Простые разрезы – примеры построения.
9. Сложные разрезы – примеры построения.
10. Местные разрезы – примеры построения.
11. Аксонометрические проекции.
12. Определения изометрических проекций (прямоугольная изометрическая проекция).
13. Вывод коэффициента искажения при построении изометрических проекций.
14. Расположение осей в прямоугольной изометрии.
15. Построение в изометрии окружностей (эллипсов).
16. Геометрические фигуры в изометрии.
17. Построение геометрических фигур в изометрии (призма, цилиндр, деталь).
18. Построение изометрии детали с вырезом одной четверти.
19. Резьбы, виды резьб, обозначение и применение резьб.
20. Изображение резьбы на чертеже, резьбовые детали и их соединения.
21. Построение резьбовых деталей: гайка, шпилька, болт.
22. Построение изображения соединения болтом, винтом, шпилькой.
23. Выполнение эскизов, определение.
24. Правила выполнения эскизов – пример построения.
25. Построение рабочих чертежей. Примеры построения.
26. Изображение сборочных единиц, примеры построения сборочных единиц.
27. Оформление сборочных чертежей.
28. Введение в Auto CAD-2007.
29. Пользовательский интерфейс.
30. Свойства примитивов.
31. Использование примитивов.
32. Создание двумерных чертежей.
33. Редактирование примитивов.
34. Простановка размеров.
35. Сохраненные работы.
36. Вопросы печати.

Образец билета к зачету

Грозненский государственный нефтяной технический университет
им.акад. М.Д. Миллионщикова

Дисциплина: «Инженерная графика»

Билет № _____

1. Свойства примитивов
2. Изображение сборочных единиц, примеры построения сборочных единиц
3. Задача

УТВЕРЖДАЮ:

« ____ » _____ 20 зав.каф. _____ М.А. Саидов

Самостоятельная работа студентов по дисциплине

1. Конструкторская документация и ее оформление
2. Вставка точек- деление отрезка на равное число частей, и на заданную величину
3. Черчение эллипсов (эллиптических дуг)
4. Разработка рабочие документации

Образцы заданий для самостоятельной работы

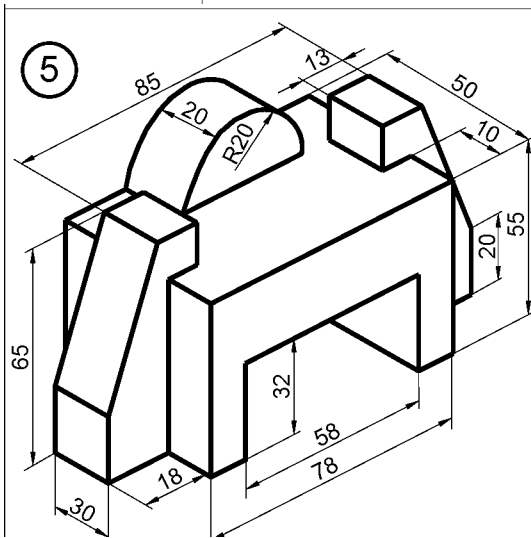
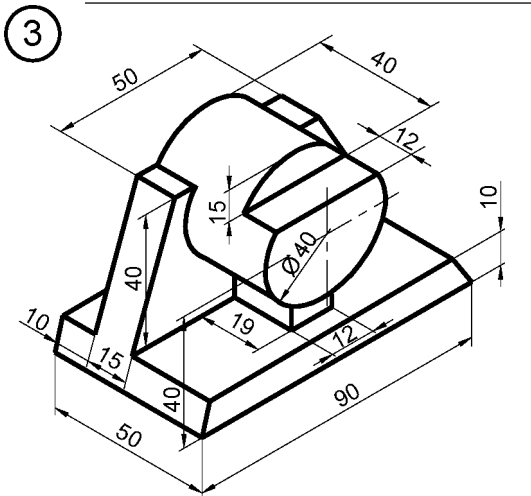
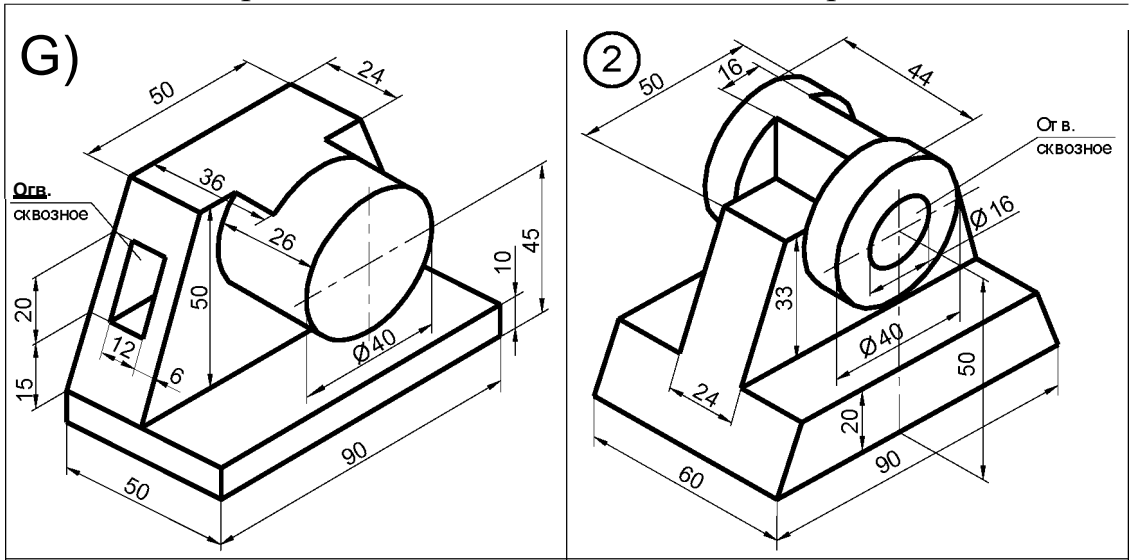

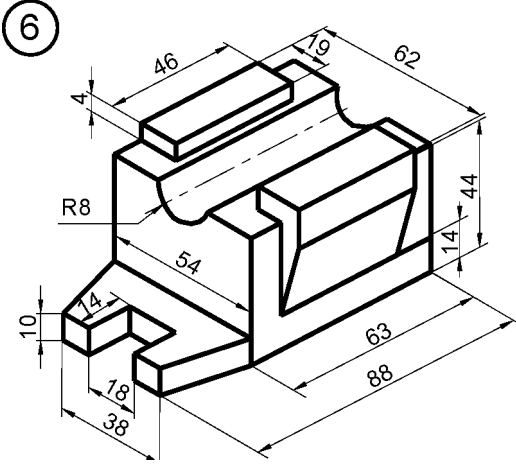
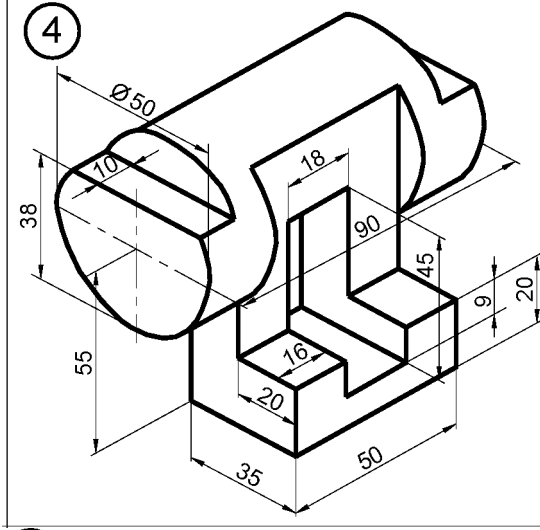

Образец выполнения задания "Построение видов"

Лит.		Масса	Масштаб
У			1:1
Лист		Листов	
Построение видов			
Изм.	Лист	№ док. в.	Год п.
Разраб.			
Провер.			
Т. контр. р.			
Н. контр. р.			
Утв.			

Критерии оценки знаний студента на зачете

Согласно положению о БРС ГГНТУ предусмотрено 20 баллов за зачет. Студенту предлагается ответить на три вопроса. За 1-ый и 2-ой вопрос

выставляется по 7 баллов, за 3-ий вопрос-6 баллов.

0 баллов выставляется студенту, если дан неполный ответ, представляющий собой разрозненные знания по теме вопроса с существенными ошибками в определениях. Присутствует фрагментарность, нелогичность изложения. Речь неграмотная, дополнительные и уточняющие вопросы преподавателя не приводят к коррекции ответа студента не только на поставленный вопрос, но и на другие вопросы дисциплины.

1-2 балла выставляется студенту, если дан недостаточно полный и недостаточно развернутый ответ. Логика и последовательность изложения имеют нарушения. Допущенные ошибки в раскрытии вопроса и в употреблении научных терминов. Студент не способен самостоятельно выделить существенные и не существенные моменты вопроса, речевое оформление требует поправок и коррекции.

3 балла выставляется студенту, если дан полный, но недостаточно последовательный ответ на поставленный вопрос, но при этом показано умение выделить существенные и несущественные моменты вопроса. Ответ логичен и изложен научным языком, но при этом допущены ошибки в определении основных понятий, которые студент затрудняется исправить самостоятельно.

4 балла выставляется студенту, если дан полный, развернутый ответ на поставленный вопрос, показано умение выделить существенные и несущественные моменты вопроса. Ответ четко сформулирован, логичен, изложен научным языком, однако, допущенные незначительные ошибки или недочеты, исправленные студентом с помощью «наводящих» вопросов преподавателя.

5 баллов выставляется студенту, если дан полный, развернутый ответ на поставленный вопрос, раскрыты основные положения темы, в ответе прослеживается четкая последовательность и логика отражающая сущность раскрываемого вопроса. Ответ изложен научным языком, но при этом допущены недочеты, исправленные студентом с помощью преподавателя.

6 баллов выставляется студенту, если дан полный, развернутый ответ на поставленный вопрос, показана совокупность осознанных знаний, раскрыты основные положения темы. В ответе прослеживается четкая логическая последовательность, отражающая сущность раскрываемого вопроса. Ответ изложен научным языком, но при этом допущены недочеты в определениях, исправленные студентом самостоятельно в процессе ответа.

7 баллов выставляется студенту, если дан полный, развернутый ответ на поставленный вопрос, показана совокупность осознанных знаний, умение выделить существенные и несущественные моменты вопроса. Ответы сформулированы научным языком, прослеживается четкая логическая последовательность.

Баллы суммируются и выводится общий результат.